

«Sandvik 3000 Std.»

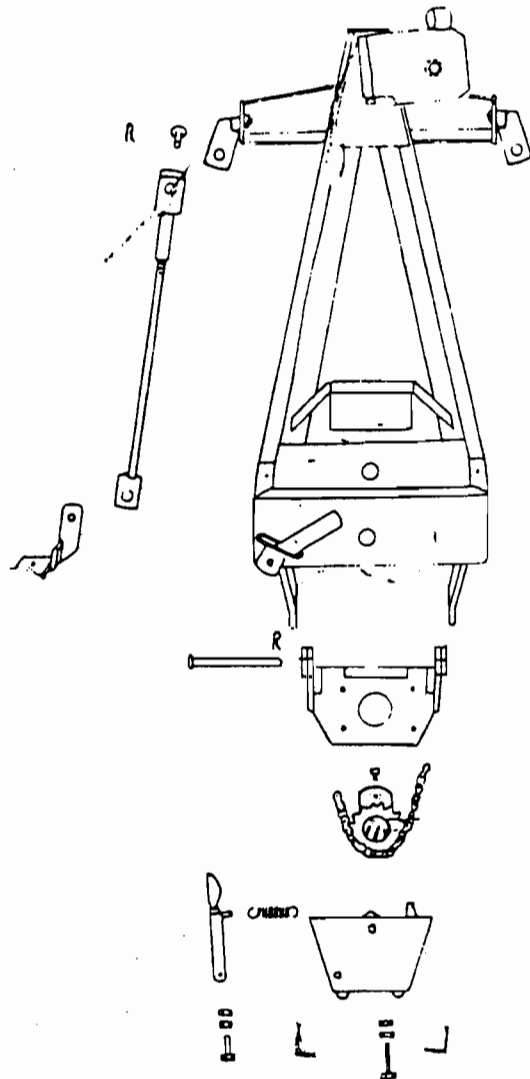

GENERAL INFO:

This Parts Catalogue consists of 4 numbered pages.

This Catalogue: P/N **39 51 28**

© IGLAND AS

- Gjengivelse av tekst og tegninger uten tillatelse forbudt.
- Reproduction of text or illustrations without permission is prohibited.
- Eine Wiedergabe von Texten und Zeichnungen ohne unsere Genehmigung ist nicht gestattet.
- Interdiction de toute reproduction de textes ou d'illustrations sans autorisation préalable.

Approved:

A.M.

Revised: **27. 12. 99**

Delefortegnelse «Sandvik 3000 Std.»

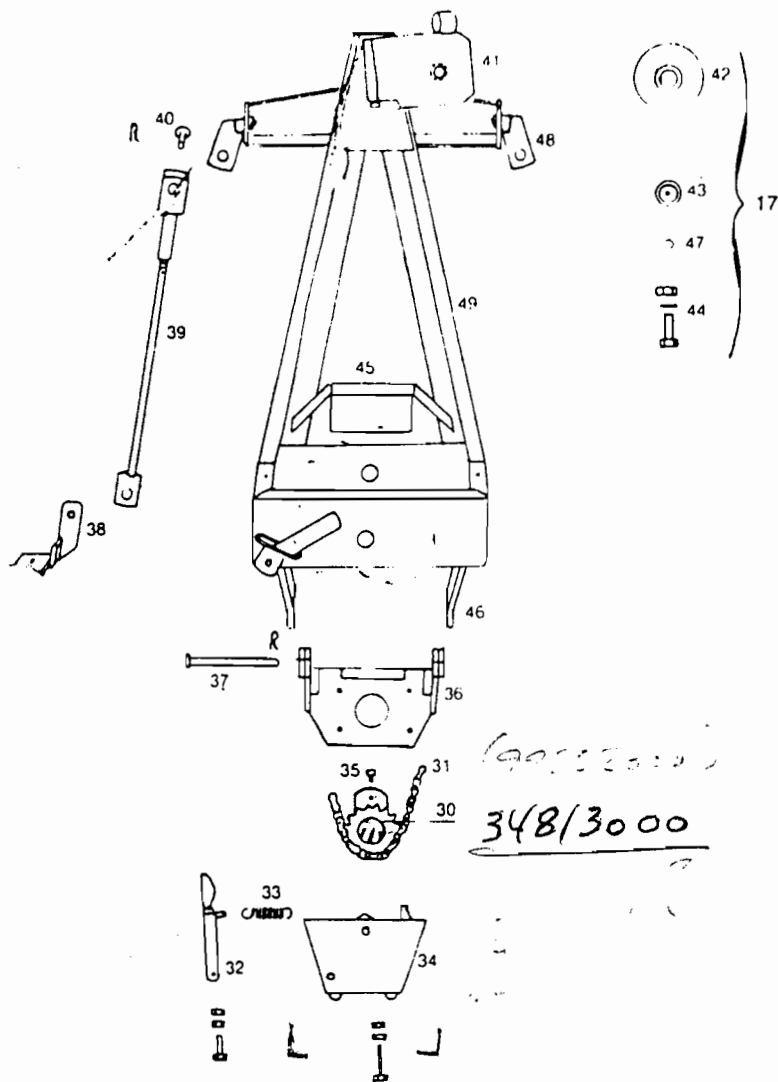

Pos.nr	Del nr	Delens navn
30	N/A	Kjededrev m/setteskrue
31		Kjede m/lås
32	N/A	Kjedestrammer m/skrue
33	01001	✓ Fjær for kjedestrammer
34	N/A	Kjedeskjerm m/skrue
35	01505	✓ Settskrue
36	N/A	Festebrakett
37	N/A	Koblingsbolt, lang m/splint
38	N/A	Stagbrakett
39	N/A	Stag m/koblingsbolt
40	03001	✓ Koblingsbolt, kort m/splint
41	01007	✓ Toppblokk, u/trinse
42	01008	✓ Trinse 5", u/lager
43	01506	✓ Kulelager
44	01507	✓ Bolt m/skive og mutter
45	03002	✓ Deksel
46	N/A	Bein, 2 stk.
47	01009	✓ Skive, 2 stk. ✗
48	03003	✓ Ører, 2 stk.
49	03004	Ramme
17	01005	✓ Toppblokk kompl. m/sideplater

Delefortegnelse «Sandvik 3000»

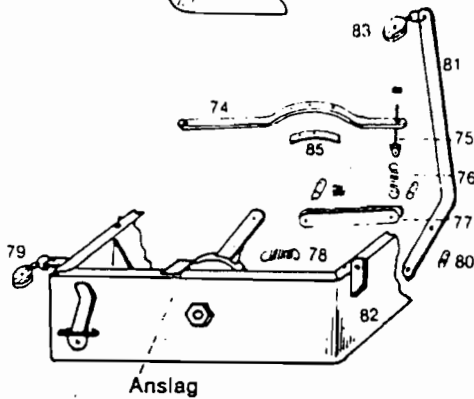
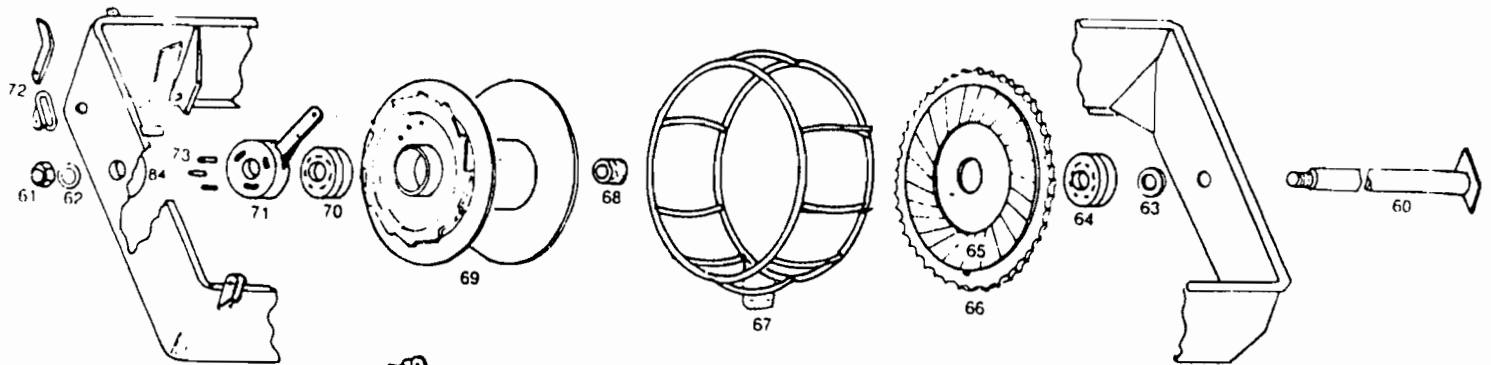

Pos.nr.	Del nr.	Delens navn	
	60	01010 ✓ Akse	<i>m.m</i>
	61	01508 ✓ Mutter	<i>M 30 x 2</i>
	62	01509 ✓ Skive	
	63	01011 ✓ Mellomring	<i>Emmerson 1/2 x 32x</i>
	64	01501 ✓ Kulelager	2 stk.
	65	01013 ✓ Lamell	
	66	01013 ✓ Kjedehjul m/lager og lamell	
x)	67	01014 ✓ Wiresamler	<i>(1058)</i>
	68	01510 ✓ Oljebromse	
x)	69	01015 ✓ Wiretrommel, u/lager	
	70	01501 ✓ Kulelager	2 stk.
x)	71	01016 ✓ Pådrag, vribart	
x)	72	01017 ✓ Stopperhendel, komplett	
	73	01018 ✓ Pinner i pådrag, 3 stk.	
x)	74	01019 ✓ Brems	
	75	01020 ✓ Stillskrue	<i>9071</i>
	76	01021 ✓ Fjær for brems	
	77	01022 ✓ Overføringsledd	
	78	01001 ✓ Fjær	
	79	01023 ✓ Blokk for tau	
	80	01024 ✓ Pinner m/splint, 3 stk.	
x)	81	01025 ✓ Spak	
x)	82	01026 ✓ Kasse	
	83	01027 ✓ Blokk for tau	
x)	84	01032 ✓ Motstykke - pådrag	
	85	01033 ✓ Friksjonsbelegg m/nagler	

