

IGLAND W 100 kantklipper



For gyldig garanti må OVERTAKELSESSKJEMA returneres innen 14 dager

Produsent: IGLAND AS Roresanden 109 4885 Grimstad

Approved 	Revised: Issued: 09.06.00 P/N: 390680
---	---

Autocad: W100

© IGLAND AS

- Gjengivelse av tekst og tegninger uten tillatelse forbudt.



(N) Faremomenter / sikkerhetsregler



1. (N) **ADVARSEL!** Utvis den største aktsomhet!



2. (N) Bruk alltid personlig verneutstyr.



3. (N) Sikkerhetssone på 30 m skal respekteres. Mennesker og dyr må aldri befinne seg innenfor sikkerhetssonen.



4. (N) Hold uvedkommende borte fra maskinen når arbeidet pågår. Klippehodet kan slynge diverse materiale bl.a. stein til alle sider.



5. (N) Maskinen må ikke kjøres før sikkerhets-gitter er påmontert.



6. (N) Undersøk alltid arbeidsområdet for ståltråd, gjerdepåler, store stein eller annet farlig materiale. Dette skal fjernes før arbeidet påbegynnes.



7. (N) Unngå operasjoner som kantklipperen ikke er beregnet for.



8. (N) Hold barn borte fra maskinen.



9. (N) Vedlikehold eller justeringer på maskinen må aldri utføres uten at kraftoverføringen er frakoplet. Klippehodet skal senkes helt ned til jorden, traktormotor stanses og parkeringsbremsen settes på.



10. (N) **ADVARSEL!** Gå aldri under løftet redskap.



11. (N) Ha legemsdeler borte fra klippehodet mens maskinen er i gang.



12. (N) Legg ikke hydraulikkslanger i traktorkabinen.



13. (N) Bruk **alltid originale** kutte/klippekniver.



14. (N) **Nødstop:** Slå av kraftuttaket (PTO).



15. (N) Max. tillatt oljetrykk: 220 bar.



(N) Faremomenter / sikkerhetsregler



16. (N) Kontroller alltid at alle sikkerhetsanordninger i førerhuset er på plass og at alle vinduer er lukket.



17. (N) La aldri uerfarne personer betjene maskinen uten oppsikt.



18. (N) Før førerkabinen forlates, skal man alltid forsikre seg om at klipp hodet er senket til marken, at traktorens hydraulikk ikke er belastet og at rotoromdreiningen er stanset



19. (N) **Forsiktig!** Motoren må aldri stanses når kraftoverføringen er tilkopleet.



20. (N) Kontroller alltid at alle skjermer/deksler er på plass og i orden.



21. (N) Kontroller alltid at det ikke finnes defekte eller løse deler. Vær særlig oppmerksom på defekte eller manglende kuttekniver/kjetting.



22. (N) Kjør aldri maskinen hvis det mangler en eller flere kuttekniver/kjetting, eller hvis kutteknivene/kjetting har ulik lengde.



23. (N) Kontroller at alle advarselklebemerker er synlige, de må ikke være defekte, skjult eller mangle.



24. (N) Kraftoverføringen må aldri være tilkopleet under transport.



25. (N) Parkéres på plant og fast underlag.

Innhold

(N) Faremomenter/sikkerhetsregler	I - II
Illustration	2
1.0 (N) Innledning	3
1.1 (N) Diverse	3
1.2 (N) Symboler	3
1.3 (N) Krav til traktor	3
2.0 (N) Klargjøring / montering	4
2.1 (N) Klargjøring	4
2.2 (N) Beskyttelse av fører	4
2.3 (N) Montering til kraftkilde (traktor)	4
3.0 (N) Bruksanvisning	6
3.1 (N) Start av klippehodet	6
3.2 (N) Stoppe klippehodet	6
3.3 (N) Transportstilling	7
3.4 (N) Bruksanvisning for betjening	7
3.5 (N) Drift	8
3.6 (N) Kjøreteknikk	8
4.0 (N) Vedlikehold	9
4.1 (N) Smøring	9
4.2 (N) Generelt ettersyn av kniver / kjettinger	9
4.3 (N) Hydrauliske slanger	10
4.4 (N) Kontroll-liste for service	10
5.0 (N) Lagring	11
6.0 (N) Ekstraustyr	11
(N) Garantibetingelser	12

IGLAND W 100

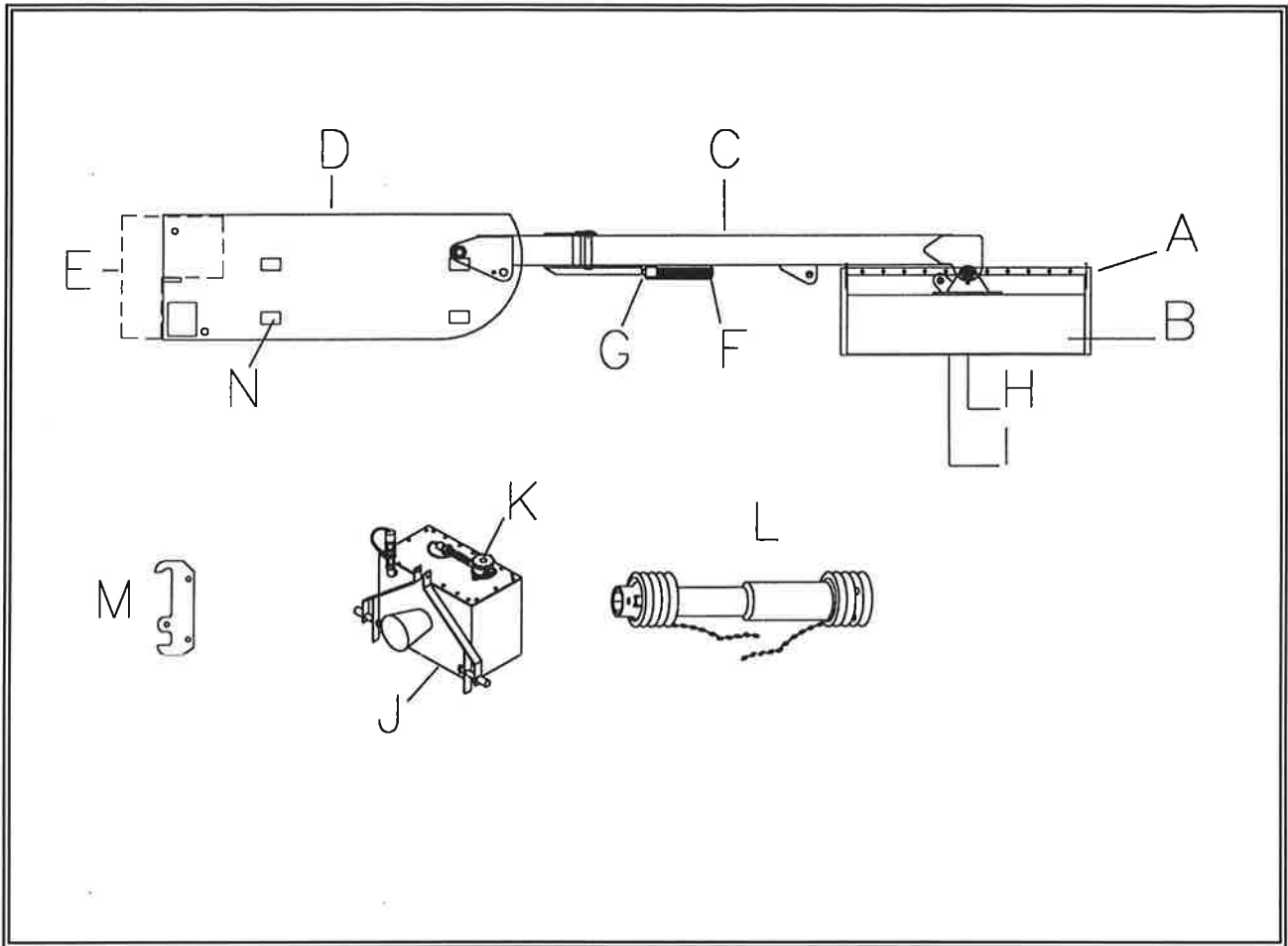

(N) Norsk

A-Klippehode, B-Gummibeskyttelse, C-Vipparm, D-Innfestingsramme, E-Motvekt, F-Justeringsskrue for utløser, G-Utløsermekanisme, H-Rotor, I- Kjettinger/kniver, J-Hydr. pumpe med tank, K-Filter, L-PTO-aksel, M-Festebraketter (ekstrautstyr), N-Feste for festebrakett

1.0 (N) Innledning

1.1 (N) Diverse



(N) Igland kantklipper er en maskin som kun skal brukes til å klippe grass / vegetasjon langs veier. For å ivareta en sikker og problemfri drift må bruksanvisningen leses nøye.

1.2 (N) Symboler



ADVARSEL! = Symbolet brukes i forbindelse med forhold som kan forvolde personskaade.



Forsiktig! = Symbolet brukes i forbindelse med forhold som kan forårsake maskinskade.



NB! = Symbolet brukes i forbindelse med forhold som har innvirkning på kvaliteten på utført arbeid, maskinens levetid o.l.

1.3 (N) Krav til traktor

- 1.3.1 (N) Det anbefales på det sterkeste å anvende en landbrukstraktor fra 90 - 120 HK.
- 1.3.2 (N) Traktoren må ha en kraftig frontlaster, minimum størrelse Ålö 960 eller tilsvarende.
- 1.3.3 (N) Traktorens vekt (uten redskap) skal være minst 4 tonn.
- 1.3.4 (N) Innstill sporvidden bredest mulig.
- 1.3.5 (N) Godkjent førerbeskyttelse må være montert.
- 1.3.6 (N) Frontlaster må ha 3. og 4. funksjon (hydr. uttak).
- 1.3.7 (N) Traktoren bør ha mulighet for 750 / 1000 o/min. på PTO.

2.0 (N) Klargjøring / montering



2.1 (N) Klargjøring

- 2.1.1 (N) Bruk alltid personlig verneutstyr.
- 2.1.2 (N) Monter festebraketter for frontlaster.
- 2.1.3 (N) Monter motvektslodd.
- 2.1.4 (N) Monter hurtigkopling på dreneringsslangen.

2.2 (N) Beskyttelse av fører

- 2.2.1 (N) Bruk kun traktorer med vinduer av laminert sikkerhetsglass.
- 2.2.2 (N) I tillegg **skal** det tilpasses et vernegitter som skal dekke alle de vinduer som er i mellom føreren og klippehodet i alle dets posisjoner.
- 2.2.3 (N) Max. rutevidde i gitteret er 2 x 2 cm.
- 2.2.4 (N) Det er førers ansvar at vernegitteret er på plass og i orden.

2.3 (N) Montering til kraftkilde (traktor)

-  2.3.1 (N) **▲ ADVARSEL!** Traktorens eller lasteapparatets betjeningsspak må kun betjenes når føreren oppholder seg i traktorkabinen.
-  2.3.2 (N) **▲ ADVARSEL!** Ingen personer må oppholde seg på eller mellom løftearmene ved monterings- eller innstillingsarbeidet.
- 2.3.3 (N) For å oppnå stabilitet, monteres hydraulikkaggregatet først, dernest kantklipperen.
- 2.3.4 (N) Kople hydraulikkaggregat (oljepumpe m/ tank 85 l / 220 bar) til traktorens 3-pkt. oppheng.
- 2.3.5 (N) Kople trykk-, retur- og dreneringsslanger. Påse at hurtigkoplingene er kommet skikkelig i inngrep.
- 2.3.6 (N) PTO monteres etter fabrikantens anvisning.
- 2.3.7 (N) Sjekk oljenivået.
- 2.3.8 (N) **Viktig!** Max 540 o/min.
- 2.3.9 (N) W 100 koples til traktorens lasteapparat.
- 2.3.10 (N) W 100 sikres med lasteapparatets låseanordning.
- 2.3.11 (N) Kople slanger for vipparm og klippehode i lasteapparatets 3. og 4. funksjon.

2.3.12 (N) Bruk reimer til oppheng av slanger.

2.3.13 (N) Kontroller at bevegelige deler ikke støter borti hydraulikk-komponentene.

2.3.14 (N) Unngå unødig strekk i slanger ved lasteapparatets bevegelser.

2.3.15 (N) Legg aldri hydrauliske slanger inne i traktorkabinen.



2.3.16 (N) ▲ **Forsiktig!** Hydraulikk-systemets oljemengde: min. 15 l/min - max. 85 l/min.



2.3.17 (N) ▲ **ADVARSEL!** Max. tillatt oljetrykk: 220 bar.

3.0 (N) Bruksanvisning

3.1 (N) Start av klippehodet

3.1.1 (N) Bruk alltid personlig verneutstyr.

3.1.2 (N) Det er førers ansvar at vernegitteret er på plass og i orden.

3.1.3 (N) Klippehodet senkes til bakken i sikker posisjon før oppstart. Start aldri med klippehodet i oppreist posisjon.

3.1.4 (N) Velg 540 o/min. på PTO og la traktoren gå på tomgang.

3.1.5 (N) Sjekk oljenivået.

3.1.6 (N) Slå på PTO.

3.1.7 (N) Etter 10 sek. gange økes turtallet gradvis opp til maks. 540 o/min.

3.1.8 (N) Se etter evt. oljelekkasje.



3.1.9 (N) **▲ Forsiktig!** Prøv aldri å starte motoren når maskinen er belastet!



3.1.10 (N) **▲ Forsiktig!** Ved kald olje: Vent med å kjøre med full hastighet til etter 5 min.



3.1.11 (N) **▲ NB!** Gå aldri tørr for olje.



3.1.12 (N) **▲ NB!** En kald maskin må ikke kjøres for raskt opp i omdreininger.



3.1.13 (N) **▲ NB!** Motorens hastighet må ikke økes eller reduseres for raskt.



3.1.14 (N) **▲ NB!** Transport må ikke skje med PTO i gear. Arbeid aldri over 540 o/min. på PTO.

3.1.15 (N) Kontroller hydr. komponentenes innfesting.

3.1.16 (N) Hvis det kommer merkelige lyder fra hydraulikken, så stans øyeblikkelig. Feilen skal finnes og utbedres.

3.1.17 (N) Husk at garantien for pumpe og motor er begrenset til utskifting pga. defekte materialer eller fabrikkasjonsfeil. Kavitasjon kan lett oppdages ved kontroll av pumpe / motor. Garantien gjelder ikke hvis problemet skyldes misbruk.

3.2 (N) Stopp av klippehodet

3.2.1 (N) Motorens turtall reduseres til tomgang.

3.2.2 (N) Klippehodet stilles i sikker posisjon.



3.2.3 (N) **▲ Forsiktig!** PTO-hastigheten bør ikke minskes for hurtig, da det kan forårsake alvorlig skade på pumpe / motor.



3.2.4 (N) ▲ **ADVARSEL!** Det tar lang tid for rotoren å stanse. Forlat aldri kabinen før PTO er frakoplet, motoren stanset og rotor står helt stille.

3.3 (N) Transportstilling



3.3.8 (N) ▲ **ADVARSEL!** Kraftuttaket må aldri stå tilkoplek under transport.

3.3.1 (N) Frakople PTO.

3.3.2 (N) Løft lasteapparatet og senk vipparmen til sikten framover er best mulig.

3.3.3 (N) Sørg for god markfrigang for klippehodet og hydraulikkaggregatet.

3.3.4 (N) Sørg for at traktorens lykteutstyr ikke blir blokkert.

3.3.5 (N) Ingen deler av kantklipperen må stikke utover traktorens bredde.

3.3.6 (N) Kjør aldri med traktoren når armen er utstrakt (unntatt når den klipper). Trekk alltid armen inn når det kjøres videre til annet arbeid.

3.3.7 (N) Kjør forsiktig! Kjør forsiktig for å unngå metalltretthet. Hvis terrenget er ujevnt settes hastigheten ned.

3.3.9 (N) Kjøring på offentlig vei, følg veimyndighetenes krav.

3.4 (N) Bruksanvisning for betjeningen

3.4.1 (N) Les bruksanvisningene og bli fortrolig med alle betjenings- og sikkerhetsprosedyrer.

3.4.2 (N) Øvelseskjør på et åpent område uten å ha rotoren i gang, inntil fortrolighet med operasjonene er oppnådd. Pass på at klippehodet ikke kommer for tett på traktoren under arbeidet.

3.4.3 (N) Følg lasteapparatets fabrikantanvisninger for manøvrering av lasterens bevegelser samt 3. og 4. funksjon.

3.4.4 (N) Inn- og utkopling av PTO: Følg traktorfabrikantens anvisning.

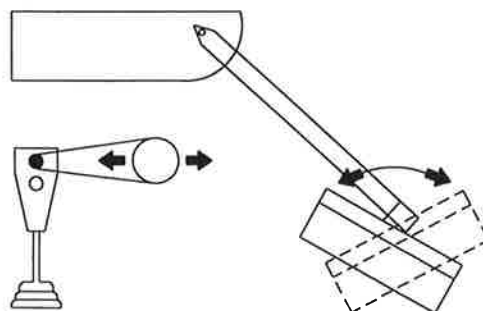
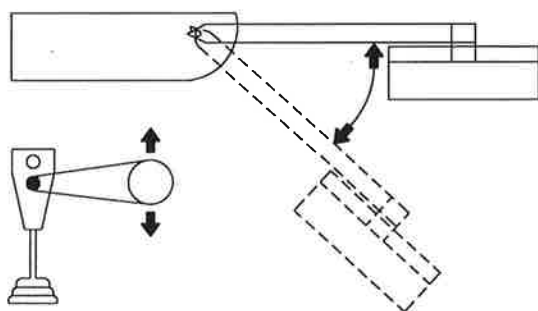



3.5 (N) Drift

 3.5.1 (N) ▲ **ADVARSEL!** Risikozonen på 30 m skal alltid respekteres.

3.5.2 (N) For høy fart forringer arbeidets utførelse. Hold hastigheten nede for å oppnå jevn og fin finish.

3.5.3 (N) Husk å justere utløsermekanismen slik at klippehodet løser ut ved ca 100 kg motstand.

 3.5.4 (N) ▲ **ADVARSEL!** Gummibeskyttelsen foran og bak på klippehodet må være intakt.

 3.5.5 (N) ▲ **ADVARSEL!** Ståltråd er meget farlig og skal alltid unngås. Undersøk området før arbeidet starter. Løs ståltråd fjernes og fast ståltråd merkes tydelig.

3.5.6 (N) Ved avbrytelse i arbeidet: Senk straks turtallet, senk klippehodet, PTO og motoren slås av før traktoren forlates.

 3.5.7 (N) ▲ **ADVARSEL!** Vær alltid oppmerksom på spenningførende ledninger. Ledningene kan være innenfor rekkevidde mellom stolpene. Hvis det er tvil om risikoen, kontakt el-verket for sikker arbeidsprosedyre.

3.6 (N) Kjøreteknikk

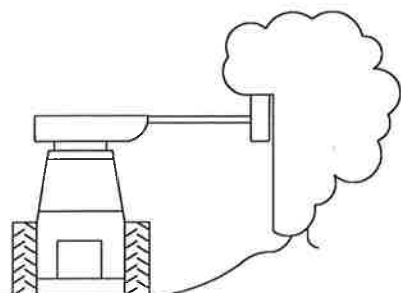
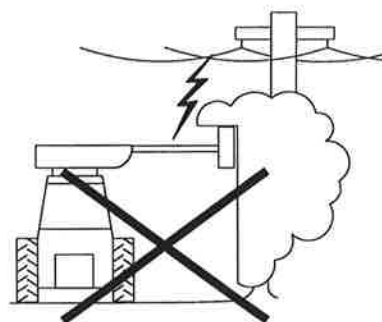
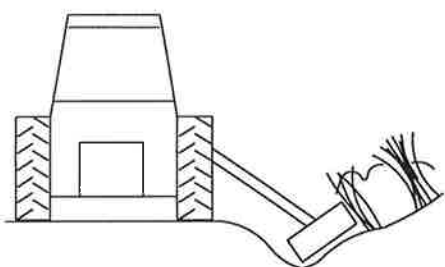
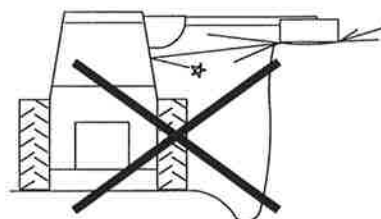
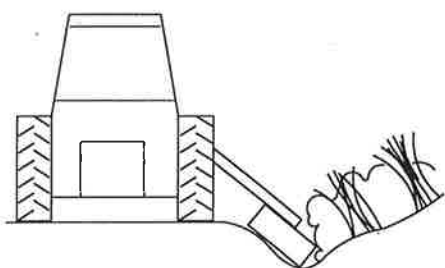

4.0 (N) Vedlikehold

4.1 (N) Smøring

4.1.1 (N) Sett kraftuttaket i fristilling og stopp motoren.

4.1.2 (N) PTO-aksel: Følg fabrikantens anvisning.

4.1.3 (N) Før maskinen tas i bruk kontrolleres oljetankens oljestand, deretter kontrolleres oljestanden hver 8. time.

4.1.5 (N) Etter 50 timers drift tømmes tanken for olje, deretter skiftes olje 1 gang pr. år.

4.1.6 (N) Etter 8 timers drift renses magnetplugg, deretter 1 gang pr. mnd.

4.1.7 (N) Oljetype: SAE 10W/30. Oljemengde: Max 80 liter.

4.1.8 (N) Olje og oljefilterinnsats skiftes 1 gang pr. år.

4.1.9 (N) Pustefilter skiftes (eller omhyggelig rengjøring) 1 gang pr. år.



4.1.10 (N) **▲ Forsiktig!** Pumpe eller motor som har gått tørr for olje kan skades uten reparasjonsmulighet.

4.1.11 (N) Kontroller daglig at hurtigkoplingen på oljetanken er skikkelig påsatt.

4.1.12 (N) Skift oljen hvis det er tegn på at den er forurenset, dvs. misfarget, tykk eller inneholder kondens.

4.1.13 (N) Forurensing kan reduseres a) ved grundig rengjøring ved påfyllingsstussen før den skrues av b) ved bruk av ren beholder ved oppfylling av systemet c) ved regelmessig ettersyn av filtreringssystemet.

4.2 (N) Generelt ettersyn av kniver / kjettinger

4.2.1 (N) Kontroller at det ikke er viklet plastikk, snorer, gress eller annet avfall omkring rotorakselen.

4.2.2 (N) Kontroller tilstanden til knivene / kjettingene og påse at alle låsebolter er godt fastskrudd.

4.2.3 (N) Ved utskifting av knivene / kjettingene skal man være oppmerksom på at rotorakselens balanse må bevares.

4.2.4 (N) Låsebolter / mutter for kniver / kjettinger skal ha tiltrekkingmoment 80 Nm.



4.2.5 (N) **▲ ADVARSEL!** Arbeid aldri hvis en eller flere kniver / kjettinger mangler eller er defekt. Det vil både fremkalle ubalanse (**FARE!**) og føre til rask kulelagerslitasje / maskinskader.

4.2.6 (N) Sløve kniver / kjettinger resulterer i dårlig finish og forbruk av altfor stor kraft.

- 4.2.7 (N) Benytt beskyttelsesklær og -briller når knivene skal slipes.
- 4.2.8 (N) Når kniver / kjettinger viser tegn på alvorlig slitasje, skade eller brudd skal de straks skiftes ut. Ikke forsøk å sveise kniver / kjettinger, de ville da bli sprø og dermed veldig farlige.
- 4.2.9 (N) Ta aldri sjanser med knivene / kjettingene. Hvis det er den minste tvil om kvaliteten, så skift dem ut!
- 4.2.10 (N) Kontroller regelmessig at alle bolter til lager og hydraulisk motor er faste.

4.3 (N) Hydrauliske slanger

- 4.3.1 (N) Kontroller omhyggelig alle hydraulikkslanger ved rutineettersyn. Vær spesielt oppmerksom på at de ikke gnisser mot bevegelige deler.
- 4.3.2 (N) Slinger med defekte metallbånd skal skiftes ut.
- 4.3.3 (N) Bruk alltid to fastnøkler for å slakke og trekke til. Dermed unngås vridning av fittings ved utskifting av slangene.
- 4.3.4 (N) Slangenes garanti er begrenset til utskifting av slanger på grunn af defekte materialer eller fabrikasjonsfeil.
- 4.3.5 (N) Garantien dekker ikke slanger som er skadet under arbeidet på grunn av gnissing, slitasje, brudd eller hvis de har vært utsatt for klemskader.
- 4.3.6 (N) Gjenger som er skadet på grunn av overtrekking er heller ikke dekket av garantien.

4.4 (N) Kontroll-liste for service

- 4.4.1 (N) Regelmessige kontroller i løpet av dagen: Se etter lekkasje.
- 4.4.2 (N) Regelmessige kontroller i løpet av dagen: Kniver / kjettinger.
- 4.4.3 (N) Kontroll hver dag: Klippeorganets innfesting, slitasje eller sår på slangene.
- 4.4.4 (N) Kontroll hver dag: Hurtigkoplingene på oljetanken må være skikkelig påsatt.
- 4.4.5 (N) Kontroll hver 8. time: Oljenivå i tank, PTO-aksel innfettes.
- 4.4.6 (N) Kontroll hvert år: Oljeskift i tank, skifte av oljefilter, pustefilter.
- 4.4.7 (N) Kontroll hver mnd: Rense magnetplugg.

5.0 (N) Lagring

- 5.1 (N) Vis forsiktighet ved demonteringen!
- 5.2 (N) Smør alle bevegelige deler.
- 5.3 (N) Oppbevar W 100 under tak.
- 5.4 (N) Plasser W 100 på plant, veltesikkert underlag.
- 5.5 (N) Oppbevar W 100 forsvarlig.

6.0 (N) Ekstra utstyr

6.1 (N) Produkt

- 6.1.1 (N) Festebraketter
- 6.1.2 (N) Kniver
- 6.1.3 (N) Kjettinger

(N) Garantibetingelser

Produktet som er oppført i vedlagte overtakesskjema gis tolv (12) måneders garanti fra og med kjøpsdato.

Garantien omfatter feil i maskin eller utstyr som er oppstått på grunn av feilaktig råmateriale, konstruksjonsfeil eller feilaktig produksjon. IGLAND AS vil uten kostnad for kjøper bytte ut den defekte maskin- eller utstyrsdelen med en ny del, eller med en reparert del. Som garanti for en slik del gjelder den opprinnelige delens resterende garantitid.

Garantien gjelder ikke for feil og skader som er forårsaket av normal slitasje, vanskjøtsel eller unormal håndtering, feilmontering eller feilaktig service. Produsenten svarer ikke for konsekvenser eller økonomiske tap ved at produktet er i ustand.

Garantien opphører å gjelde hvis produktet håndteres av andre enn produsent eller autorisert serviceverksted som anbefales av produsent. Det samme gjelder hvis utstyret er blitt endret.

Garantien gjelder under forutsetning av at vedlagte skjemaer som består av overtakesskjema samt innehaverens/eierens forsikring om at instruksjonsheftet er lest og forstått, er tilbakesendt produsent innen fjorten (14) dager fra og med kjøpsdato.

Garantikravet skal presenteres for produsenten umiddelbart, senest fjorten (14) dager etter at feilen oppsto. Produsenten skal presentere sine kommentarer til kravet innen førtifem (45) dager etter kravets mottakelse.

Ansvar for skader

Dersom de bestemmelser i instruksjonsheftet som angår drift og sikkerhet ikke er fulgt, svarer IGLAND AS ikke for skader som maskinen måtte ha forvoldt. Maskinen må ikke brukes før instruksjonsheftet er grundig gjennomlest og forstått.

IGLAND AS's ansvar for skader gjelder bare under forutsetning av at vedlagte skjemaer som består av overtakesskjema samt innehaverens/eierens forsikring om at instruksjonsheftet er lest og forstått, er tilbakesendt produsent innen fjorten (14) dager fra og med kjøpsdato.

IGLAND AS
Roresanden 109
4885 Grimstad

Tlf. 37 25 62 00
Fax 37 25 62 01
E-mail: corporate@igland-as.com
www.igland-as.com

Introducing IGLAND AS, Norway

Manufacturer of Forestry Equipment

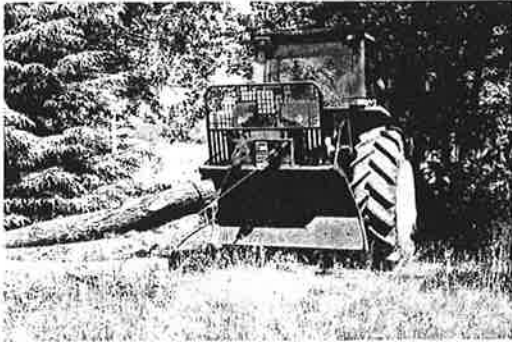

IGLAND AS produces winches, timber trailers / loaders and firewood processors

● Products include single- and double-drum winches: light winches for the part-time forester and powerful units with up to 9-ton pulling capacity for professional contractors. Norse and Igland winch models.



● Designed for tough terrain, Igland's timber trailers are equipped with wide swing capability and the unique Swingtrac system.



● The unparalleled firewood processor, hands-free operated from tractor seat, - feeds, cuts and splits logs with no direct physical intervention by the operator (patent pending). The machine took a silver medal at Agritechnica '99 in Hannover, Germany.



The company has 55 years of experience in the development of forestry methods, machines and equipment.



IGLAND AS
Rosesanden 109
N-4885 Grimstad, Norway
Phone +47 37 25 62 00
Fax +47 37 25 62 01
www.igland-as.com
E-mail: corporate@igland-as.com

